



Segnalatori obbligatori per mezzi pesanti

Indicazioni sulla normativa francese del 2021

Dal 1 gennaio 2021 tutti i mezzi pesanti che devono entrare in territorio francese sono obbligati ad apporre, secondo normativa, gli appositi segnalatori indicanti gli angoli ciechi per l'autista.

Tale norma serve come prevenzione di eventuali incidenti con mezzi leggeri transitanti all'interno di queste aree.

I segnalatori sono obbligatori per tutti i mezzi oltre 3,5 tonnellate (compresi roulotte e caravan turistici), tranne quelli su cui è fisicamente impossibile applicare il cartello (veicoli cisterna, portacontainer, bisarche, trattori stradali, veicoli pianali).

I segnalatori devono essere applicati seguendo queste indicazioni:

- minimo 900 mm dal piano stradale
- massimo 1500 mm dal piano stradale
- entro 1000 mm dal fronte (muso e inizio dell'eventuale rimorchio)
- nella metà destra del retro

Per l'utilizzo su tutti i tipi di automezzi abbiamo inserito in gamma il materiale:

NANO-TACAR

6 + 1 MOTIVI PER AMARE NANO-TACar

1. **Semplice** da applicare e rimuovere
2. **Tenuta** ad alte velocità
3. **Niente residui** sulla carrozzeria!
4. **Si applica ovunque**
5. **Non intacca** la carrozzeria
6. **Si ricicla** con la plastica!

PUOI TENERLO APPLICATO SOLO PER IL TEMPO NECESSARIO

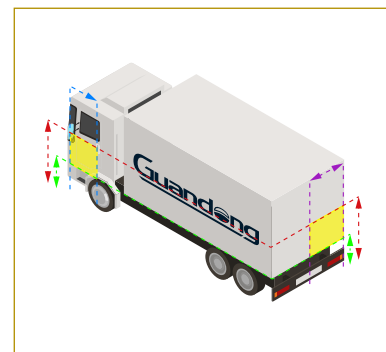
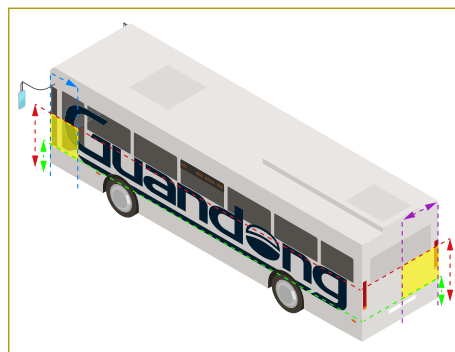
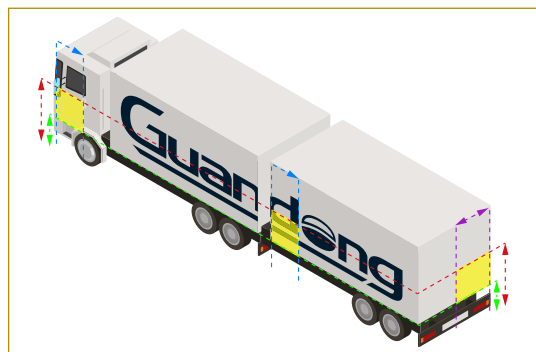
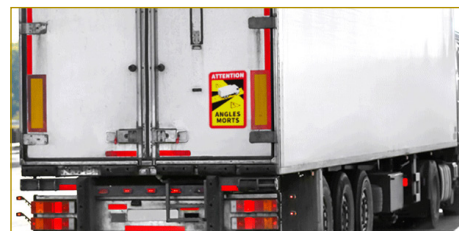

distanza massima dal piano stradale
 distanza minima dal piano stradale
 distanza dal frontale
 metà destra del retro
 area consentita per l'applicazione

